



Handlauf mit Aluseele

2020

Das hochwertige Handlaufsystem für die Wandmontage, ausgestattet mit modernsten technischen Eigenschaften, vereinfacht den genauen Richtungsverlauf sowie die Montage. Passgenauigkeit und Formstabilität in minimalem Toleranzbereich wird durch präzise gearbeitete Bauteile und Handläufe erzielt.

Handlauf aus Holz mit Aluminiumrohr als Kerneinlage.

Die „Aluseele“ im Kern des Holzhandlaufes gilt als Schlüsselprodukt des Systems, da hierdurch ein müheloses und sicheres Anfügen der Handlaufstützen an den Handlauf, sowie von Verlauf- und Verbindungsstücken ermöglicht wird.

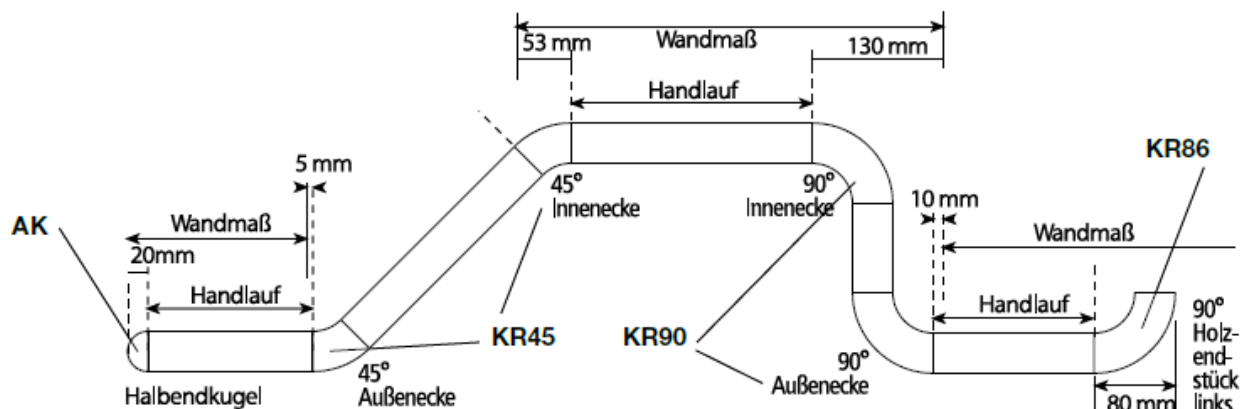

Zubehör

KR4045Alu
KR4090Alu
KR4086Alu



AK40F



Handlaufstütze HLES8





Handlauf mit Aluseele

Montageanleitung

2020

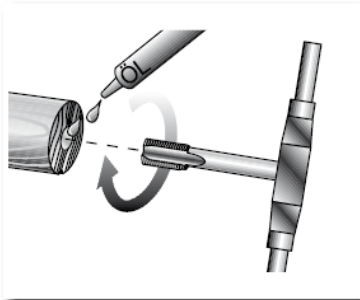

Ablängen der Handläufe

(rechtwinkliger, sauberer Schnitt mit feingezahnter Kappsäge). Schneiden der Innengewinde an beiden Handlaufenden mit Gewindebohrer (unbedingt Schneidöl verwenden!).

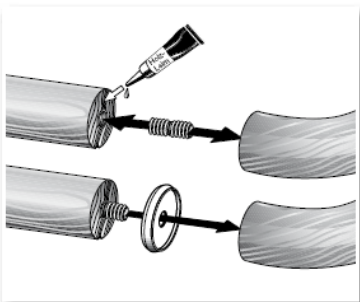

Montage mit Krümmern

Verbindungsschrauben in die Innengewinde eindrehen. Schnittflächen mit Holzleim bestreichen, Krümmer festdrehen und ausrichten. Entstehende Übergänge schleifen und nachlackieren. Alternativ kann zur Verblendung der Schnittkanten ein Längsverbinder eingesetzt werden.

Zum Verbinden von Holzteilen verwenden Sie die Verbindungsschrauben aus Kunststoff, bei Verbindungen mit Längsverbinder sind Verbindungsschrauben aus Messing besser geeignet.

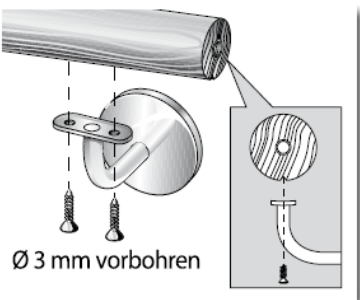

Handlaufstütze mit Auflage in der **Nut** des Handlaufs verschrauben. (Senkkopfschraube 3,5x25 mm).



Abdeckkappen aus Holz Schnittflächen mit Holzleim bestreichen und fest andrücken.